

# High technology 19" Standard Rack CATALOGUE

1. 본 제품은 각종 네트워크장비, 유무선통신장비, 컴퓨터, 전송장비, 방송장비, CCTV시스템, 통합배선 설비등 중요 통신장비에 대한 보관, 케이블의 접선, 분배, 정리, 모니터링, 운영 등등 범용적으로 다양하게 사용 가능한 제품입니다.
2. 소음이 문제가 되는 다양한 통신실, 전산실, 사무실 등에 적합한 제품입니다.
3. KS A ISO 3746: 2002 시험성적서. 디지털 온도계와 Auto 팬, IP32



H300  
H500



H1200  
H1500



H1800



소음 Test H300



소음 Test H500



소음 Test H700



소음 Test H1200



소음 Test H1500



소음 Test H1800

## 표준 규격, 품목코드

| No | 품목코드       | 높이(H) | U  | 깊이(D) | 넓이(W) | 무게(Kg) |
|----|------------|-------|----|-------|-------|--------|
| 1  | HTS750-03A | 300   | 3  | 600   | 600   |        |
| 2  | HTS750-07A | 500   | 7  |       |       |        |
| 3  | HTS750-11A | 700   | 11 |       |       |        |
| 4  | HTS750-22A | 1200  | 22 | 750   | 600   |        |
| 5  | HTS750-29A | 1500  | 29 |       |       |        |
| 6  | HTS750-36A | 1800  | 36 |       |       |        |

\* H = 바닥부터의 높이, U=Unit=44.45mm 입니다.

\* 최소주문수량 10개 이상

H300의 경우

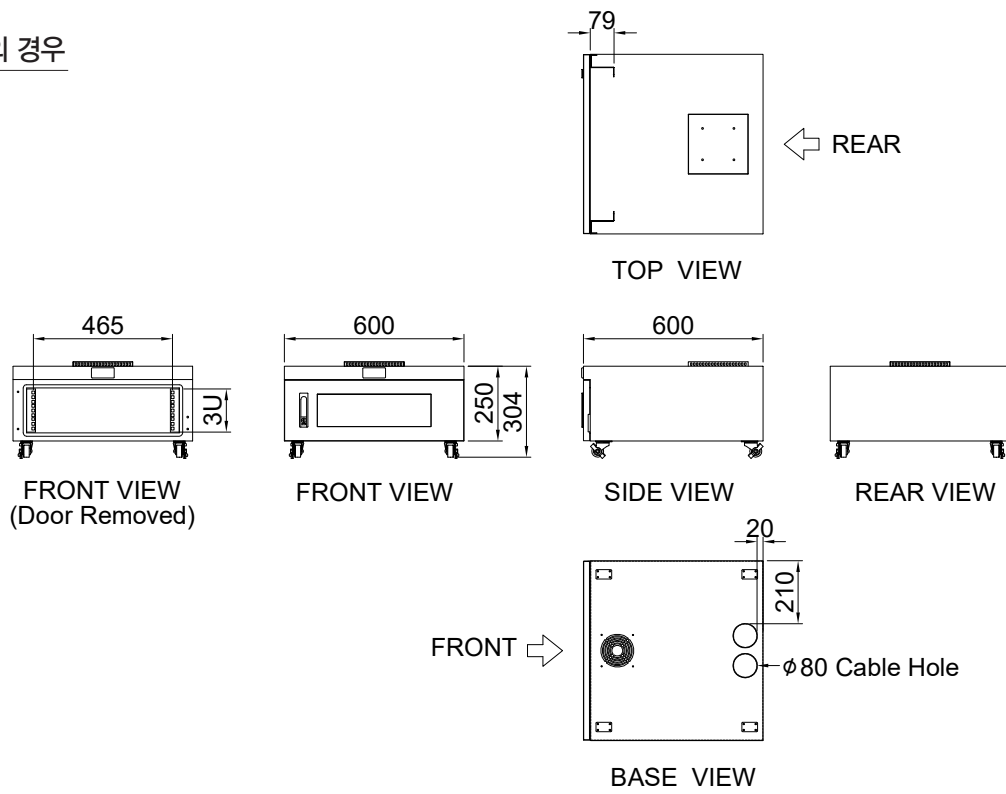

H500의 경우

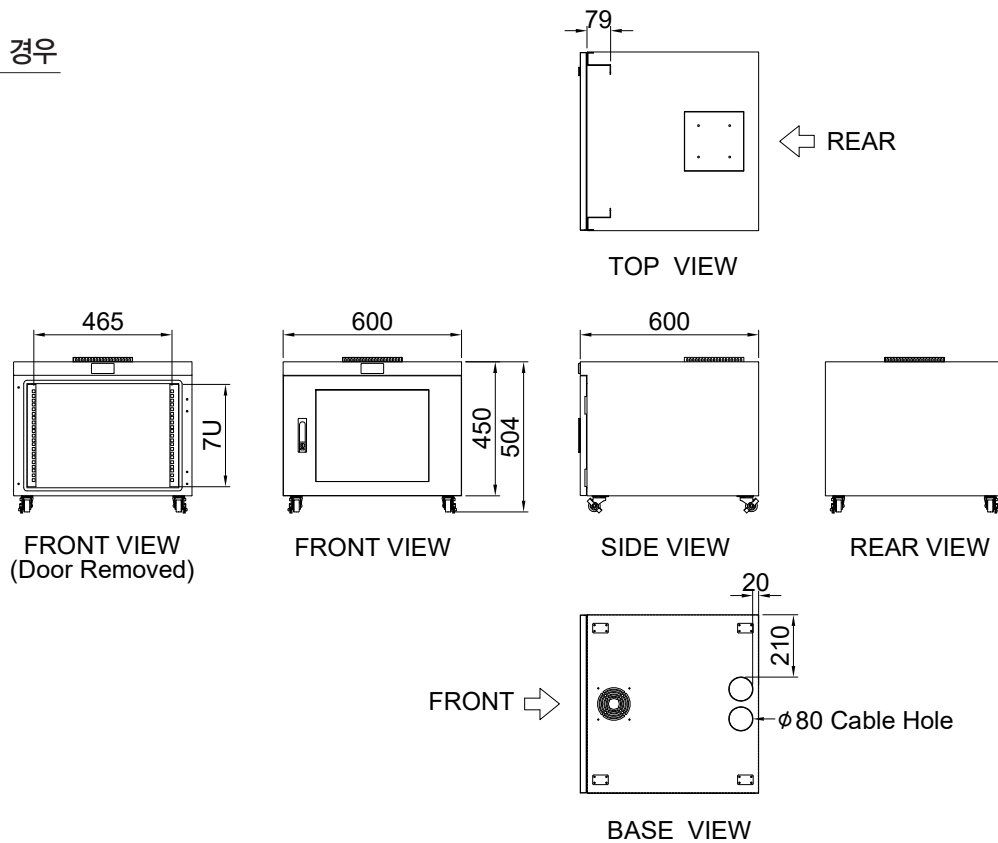

H700의 경우

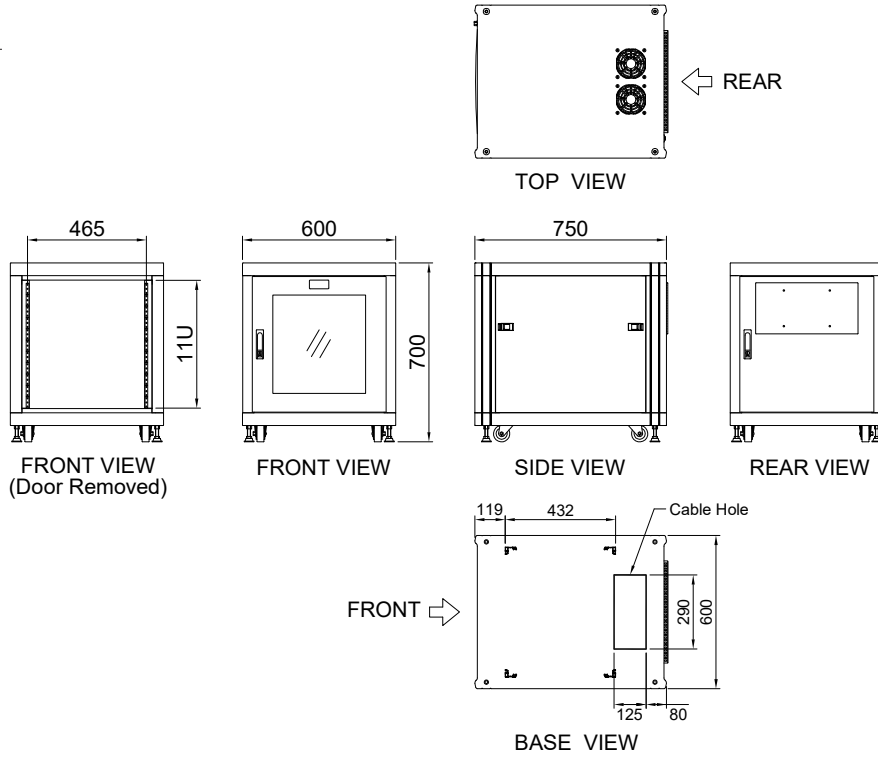

H1200의 경우

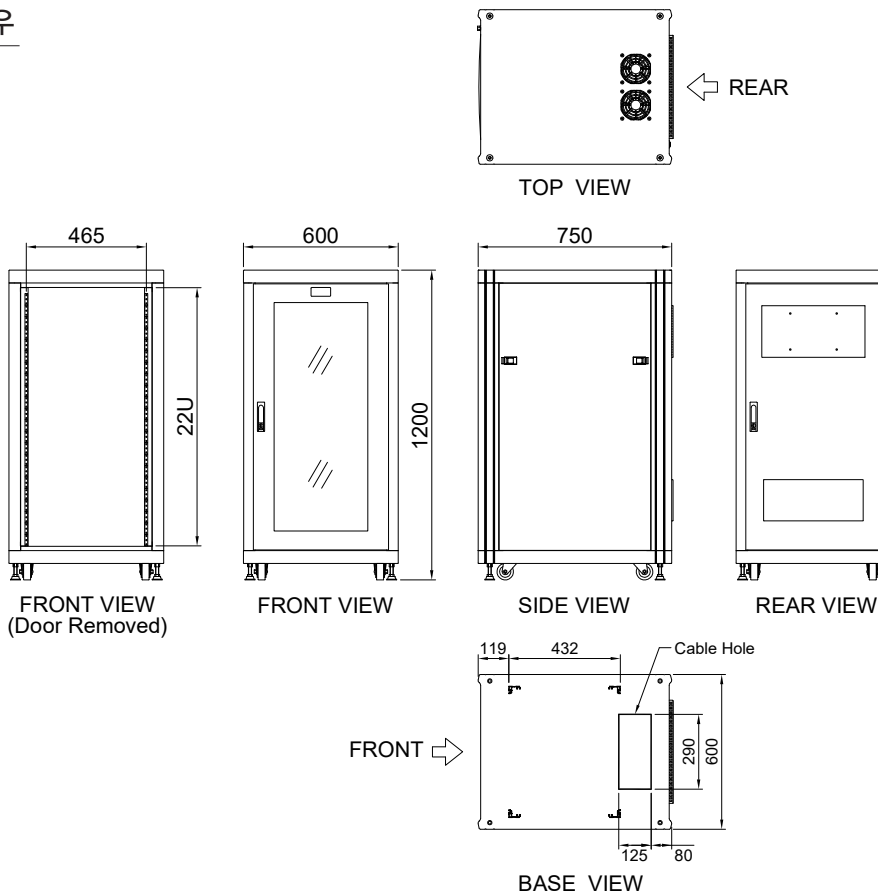

## H1500의 경우

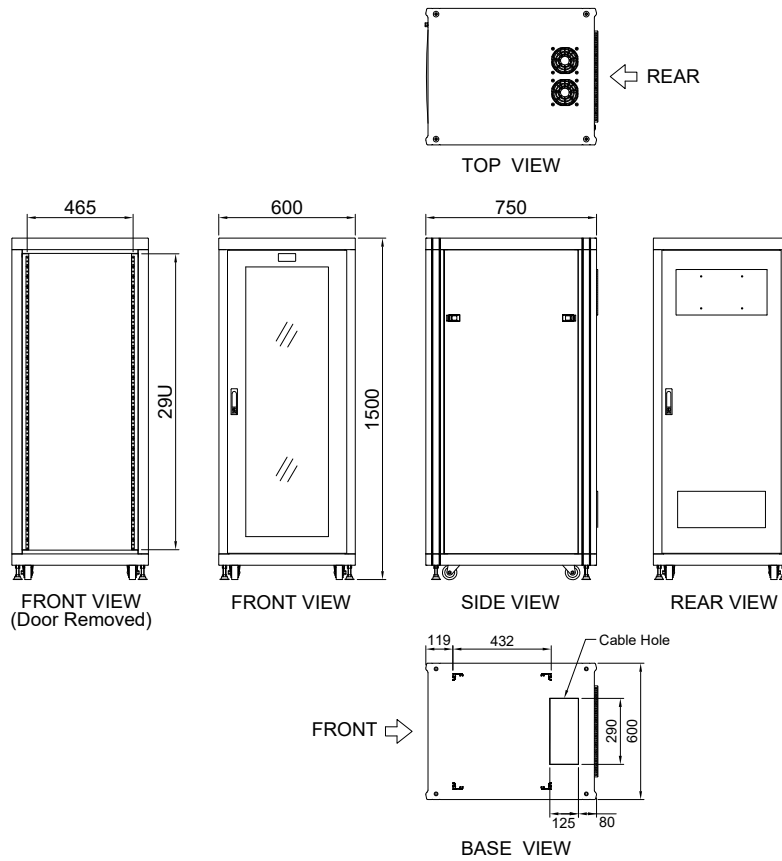

## H1800의 경우

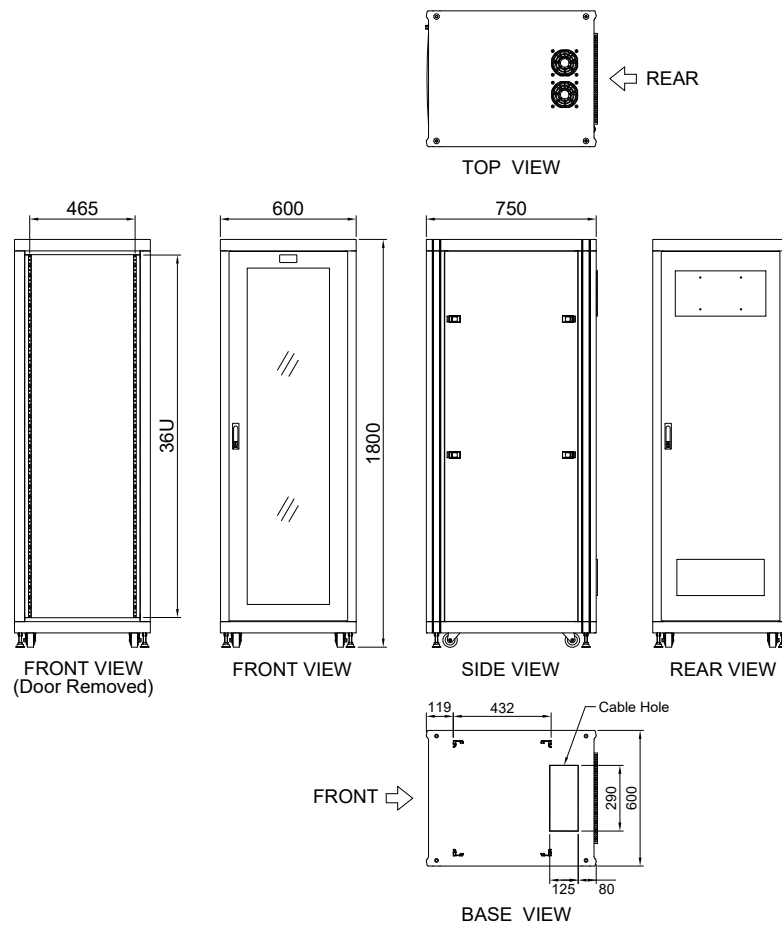



시건박스

150 x 150 x 100  
실크인쇄

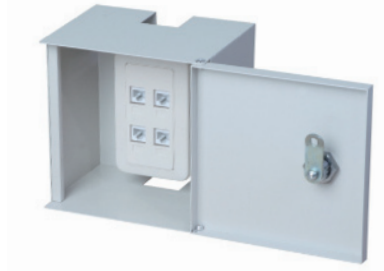

시건박스



시건박스



폴박스



# 규격관련 정보

국제규격인 EIA에 대한 규격집의 내용을 바탕으로 주요 부분에 대한 규격을 해석하면 아래와 같습니다.

IEC, DIN 규격보다는 EIA규격이 수치에서 좀 더 포괄적이며 케이스 및 장비류 등의 판금제품을 만드실 때 참조하시면 좋습니다.

참고로, EIA/ECA-310-D는 2005년 12월에 EIA/ECA-310-E로 개정되었습니다.

## 1. Unit

케이스, 모듈, 통신 장비 등의 높이에 대한 규정으로서 랙에서의 1U = 44.45mm(1.75inch) 이다.

랙에 장착되는 판넬류의 높이(H)는 Unit의 수(N) x 44.45mm - 0.8 이다.

또한 모든 치수의 최대허용치는 ± 0.4mm 이다.

예) 1U 판넬 = (1 x 44.45) - 0.8 = 43.65

(최대) 43.65 + 0.4 = 44.05

(최소) 43.65 - 0.4 = 43.25

## 2. 19"

랙에 장착되는 케이스, 모듈, 통신 장비 등 다양한 장비 모듈의 넓이에 대한 규정이다.

제품의 최대 가로 사이즈는 483.4mm 이내여야 하며, 홀 간 거리는 465 ± 1.6 이어야 한다.

## 3. Panel Slot

홀의 직경은 7.1 ± 0.3mm 이어야 한다.

판넬의 두께 및 슬롯의 수는 설계 변경에 따라 달라질 수 있다.

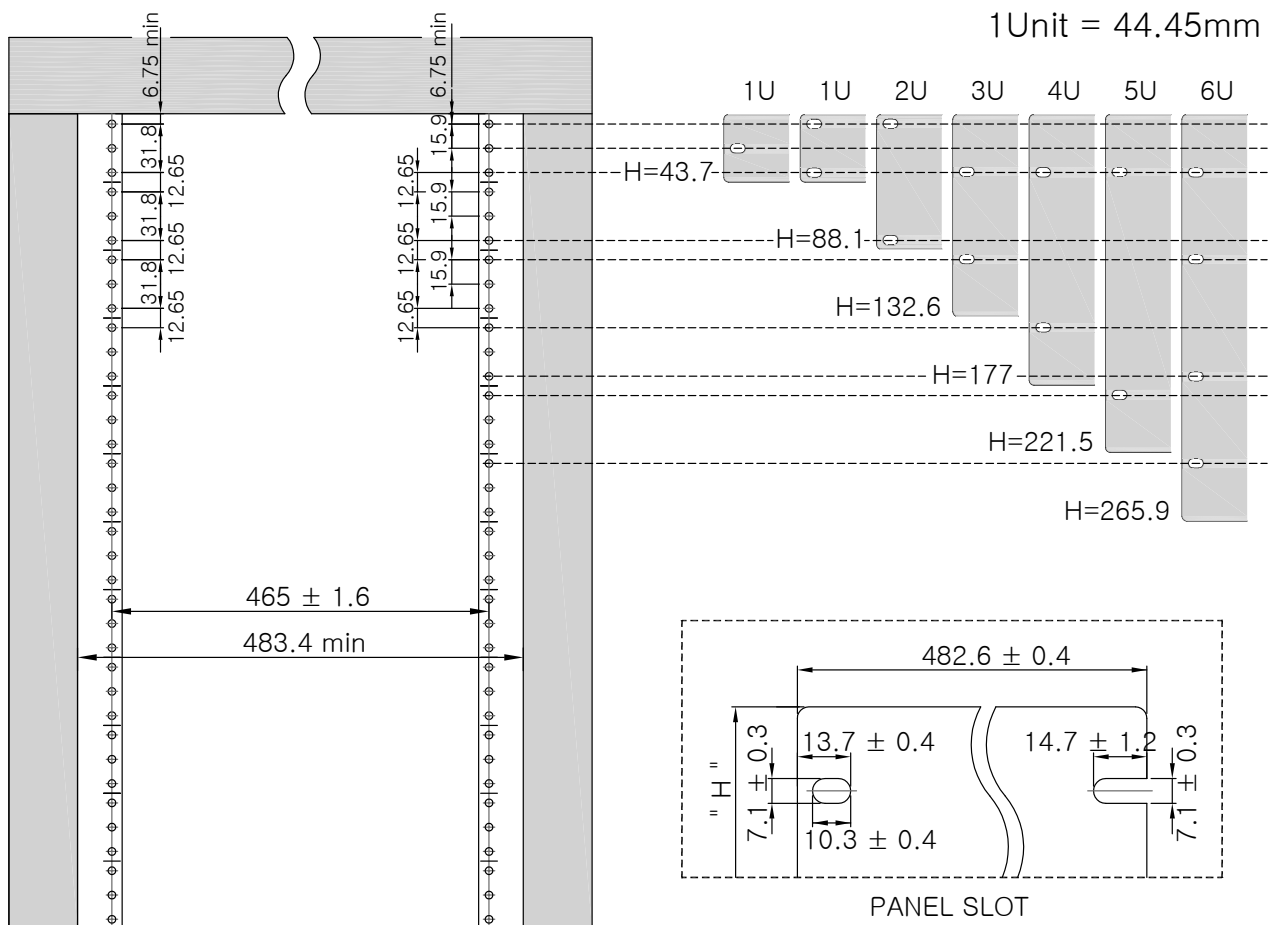

# 사업자등록정보



## 사업자등록증 (일반과세자)

등록번호 : 138-33-00512

상 호 : 하이테크랙  
성 명 : 이호필  
개업연월일 : 2017년 11월 14일  
사업장소재지 : 인천광역시 서구 원당대로428번길 7-1(왕길동)

사업의종류 : 업태 제조업 도소매      종목 통신장비, 통신기자재  
통신장비, 통신기자재

발급사유 : 신규  
공동사업자 :



계좌번호: 기업은행 490-064018-04-012  
전자세금계산서 전용 전자우편주소 : tax@htrack.co.kr

2017년 11월 14일

서인천세무서장

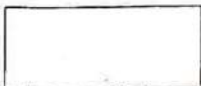
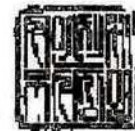

국세청



